

ENCUDERNACIÓN

PROYECTOS ESCULTÓRICOS

4º GRADO ARTES PLÁSTICAS

Encuadernación simple encolada

- Es la que se realiza por medio del encolado de las hojas y sólo se recomienda aplicar para los volúmenes de hojas dobladas. Si se quiere armar un volumen o libro de hojas sueltas (fotocopias) con encolado, se tiene que aplicar una variante en la forma del encolado, que lo veremos más adelante.

PROCEDIMIENTO: PASO N° 1

Doblar las hojas impresas, empleando una plegadera.

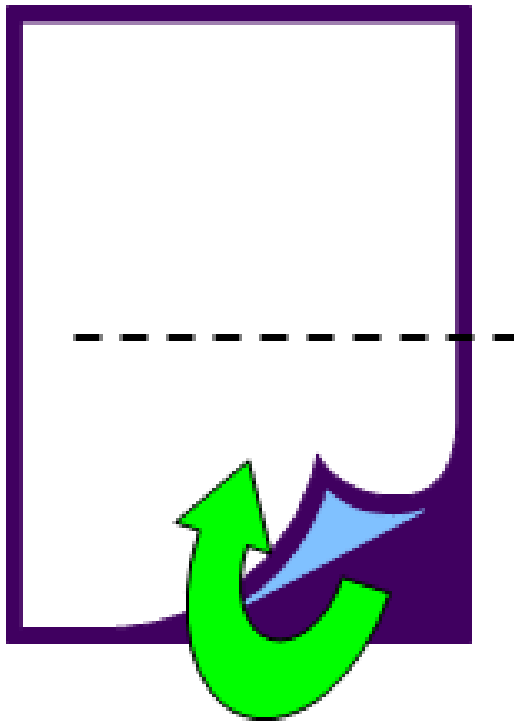

Doblar por mitad



hoja doblada

PASO N° 2

Emparejar y acentuar dobles presionando la plegadera.

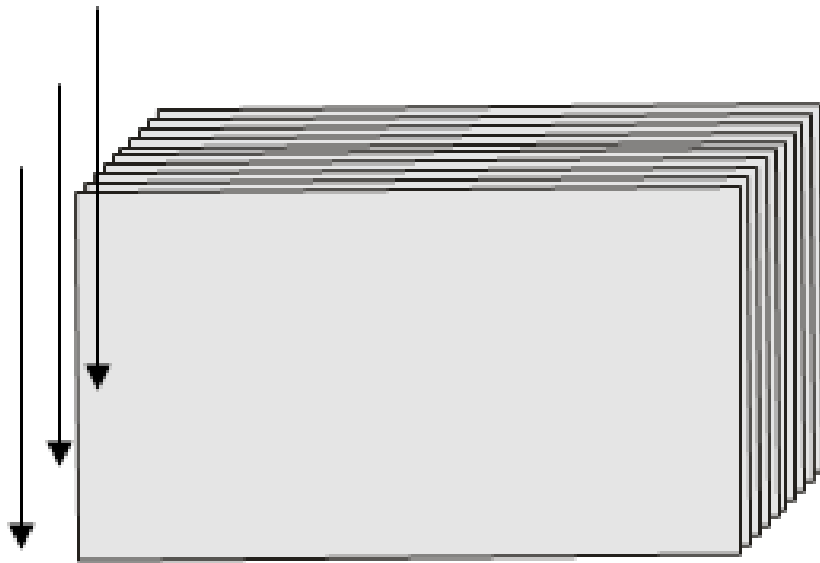

Hojas emparejadas

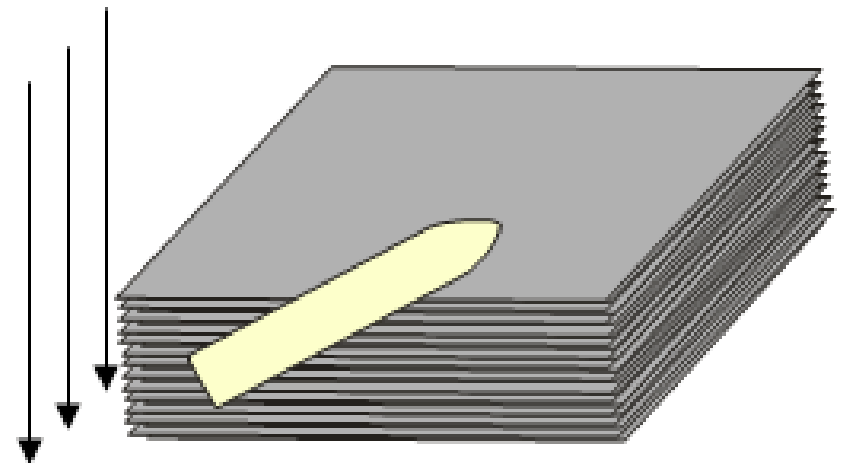

Pasar plegadera presionando fuerte

PASO N° 3

Presar las hojas dobladas y encolar por el lado de las hojas dobladas

Encolar lomo del volumen

Lado de los dobleces

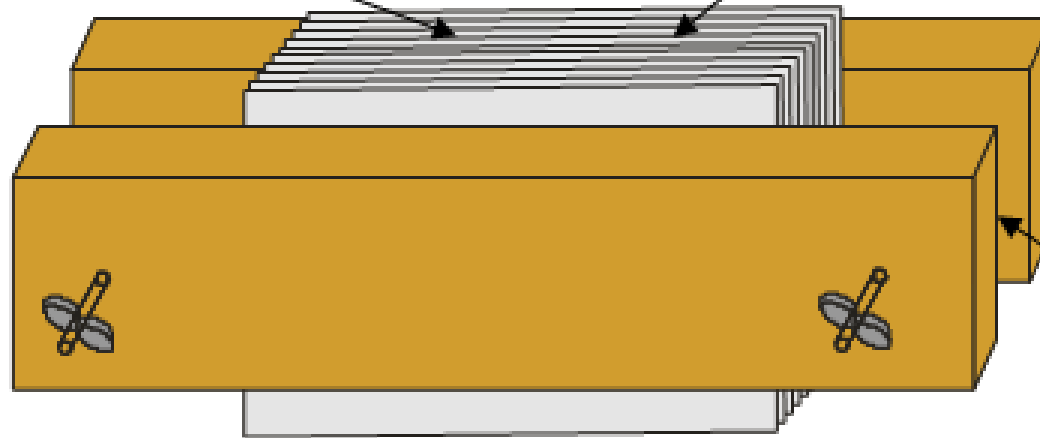

Prensa manual

PASO N° 4

Colocar cubierta de cartulina. Por ahora sólo le colocaremos esta carátula de cartulina porque estamos haciendo una encuadernación simple o sencilla. Encolamos el lomo (lado por donde están unidos los pliegos doblados) y pegamos la cubierta

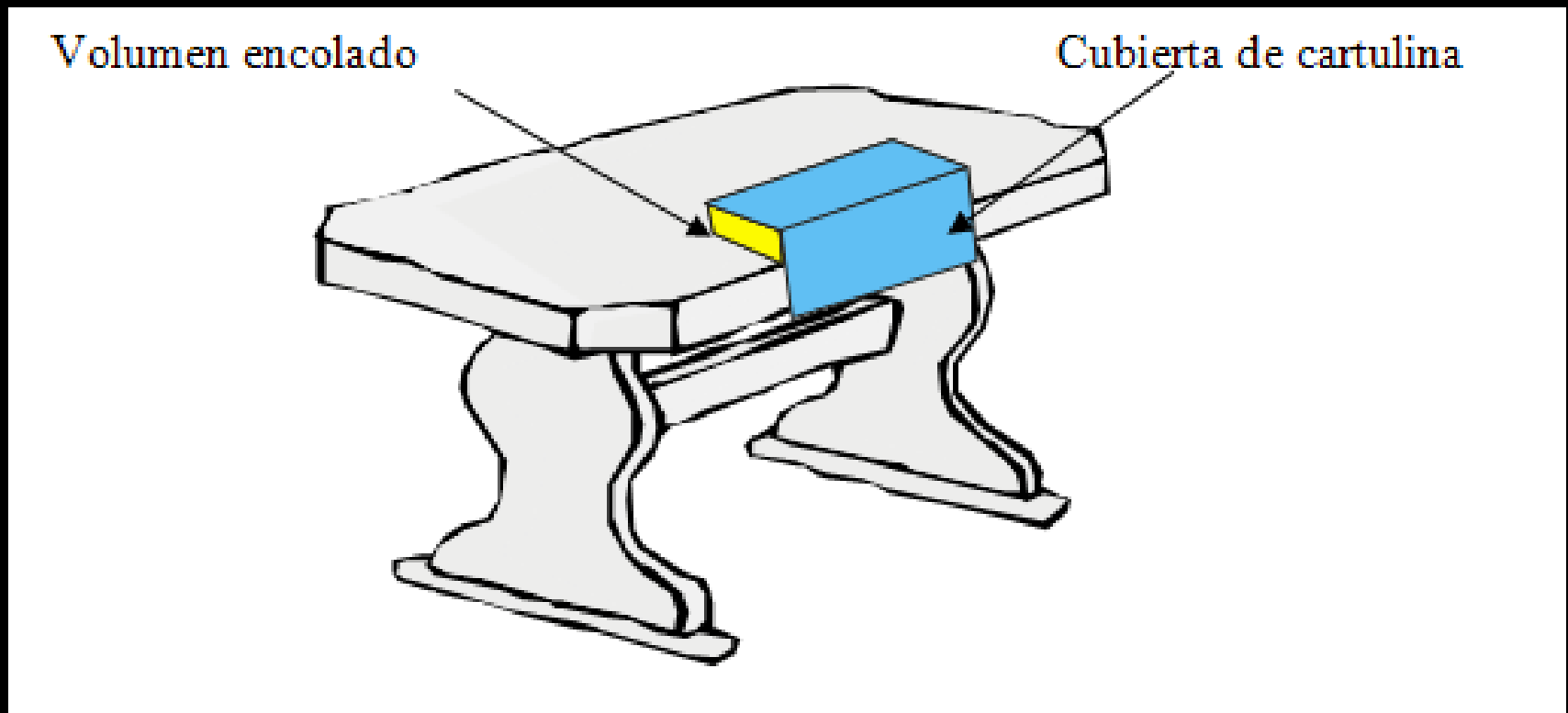

PASO N° 5

Medir, marcar y trazar las líneas de refilado del libro

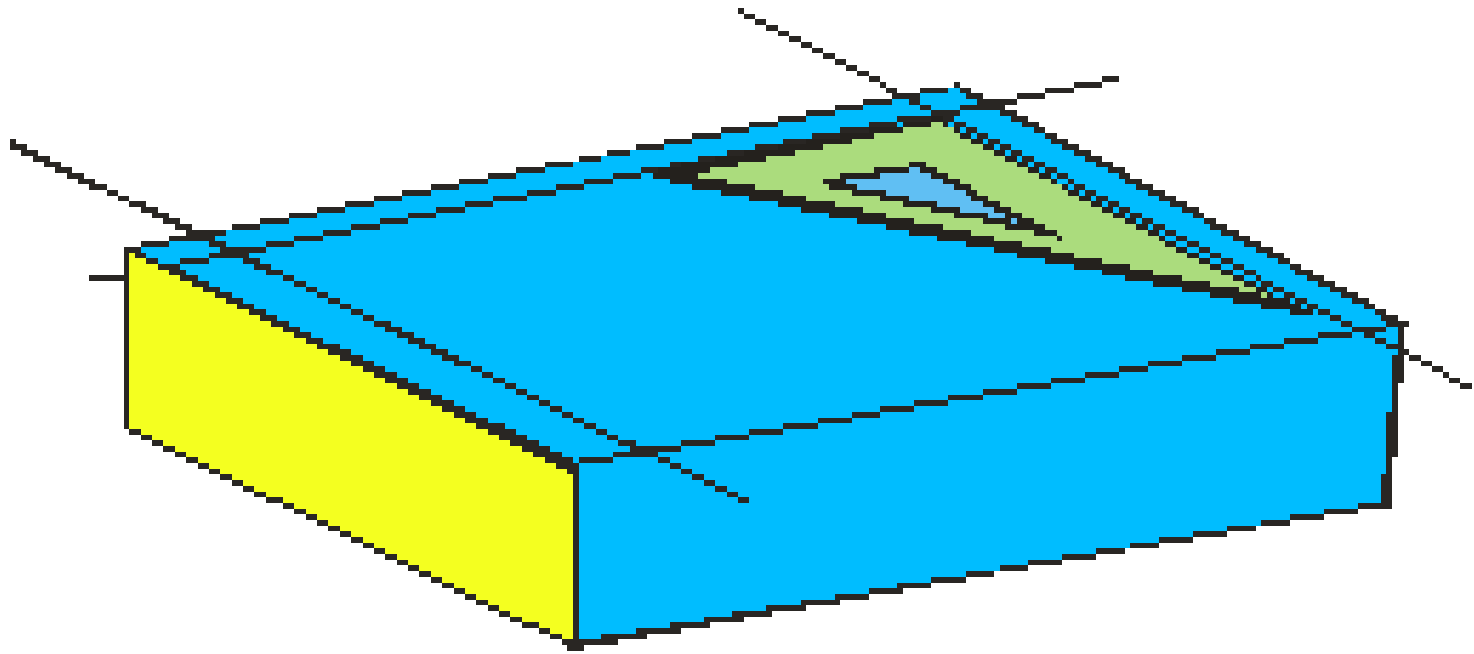

Encuadernación simple grapada

- Es una variante de la anterior forma de armar un volumen o texto, la diferencia es que se agrega un elemento que viene a ser la grapa. Se emplea este método para armar libros de hojas sueltas pero de no más de 120 hojas y para talonarios que tiene una parte que se desglosa y una parte fija con las grapas.
- Se aplica para hojas sueltas y previo al grapado se le da un encolado simple para facilitar el grapado. Es importante mencionar que se utiliza, no una grapadora de escritorio, si no una grapadora denominada de palanca o una cocedora de alambre eléctrica

Grapas

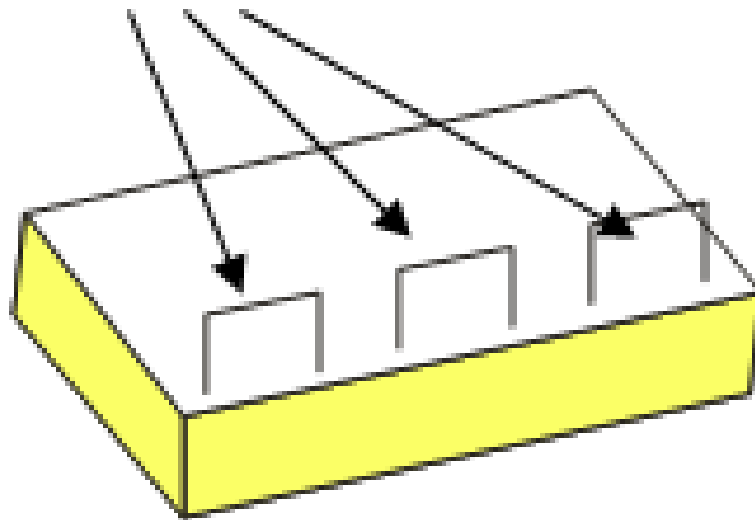

Fabricación de un block pequeño de apuntes

- Se aplicará la técnica del encolado simple con cubierta de cartulina.

PASO N° 1

Cortar las hojas por mitad en sentido vertical, luego doblar las hojas por mitad en sentido horizontal.

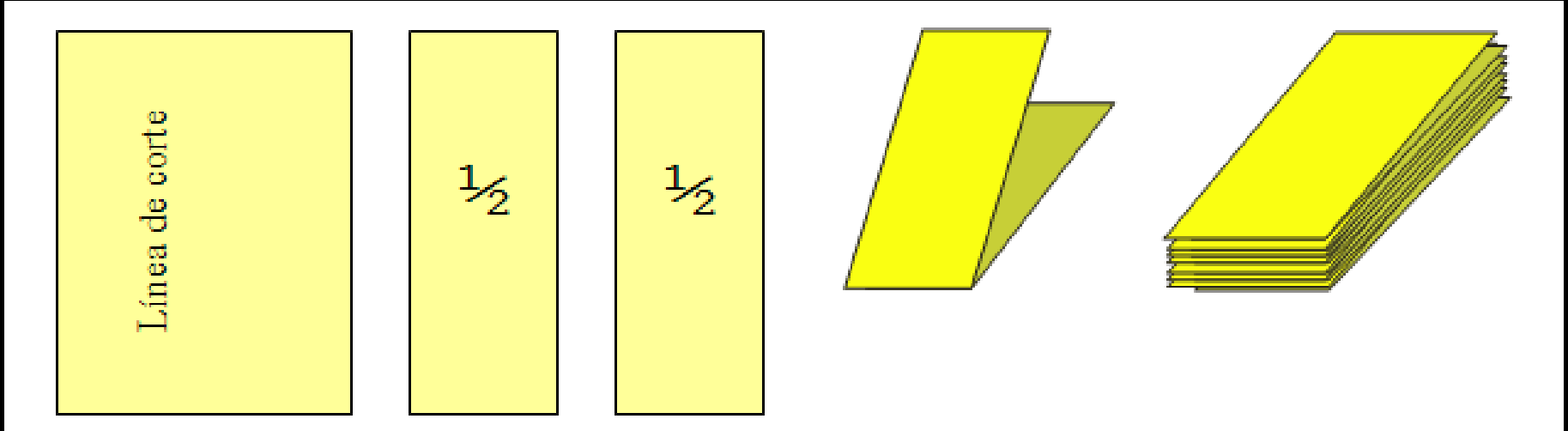

PASO N° 2

Emparejar, prensar y encolar el volumen.

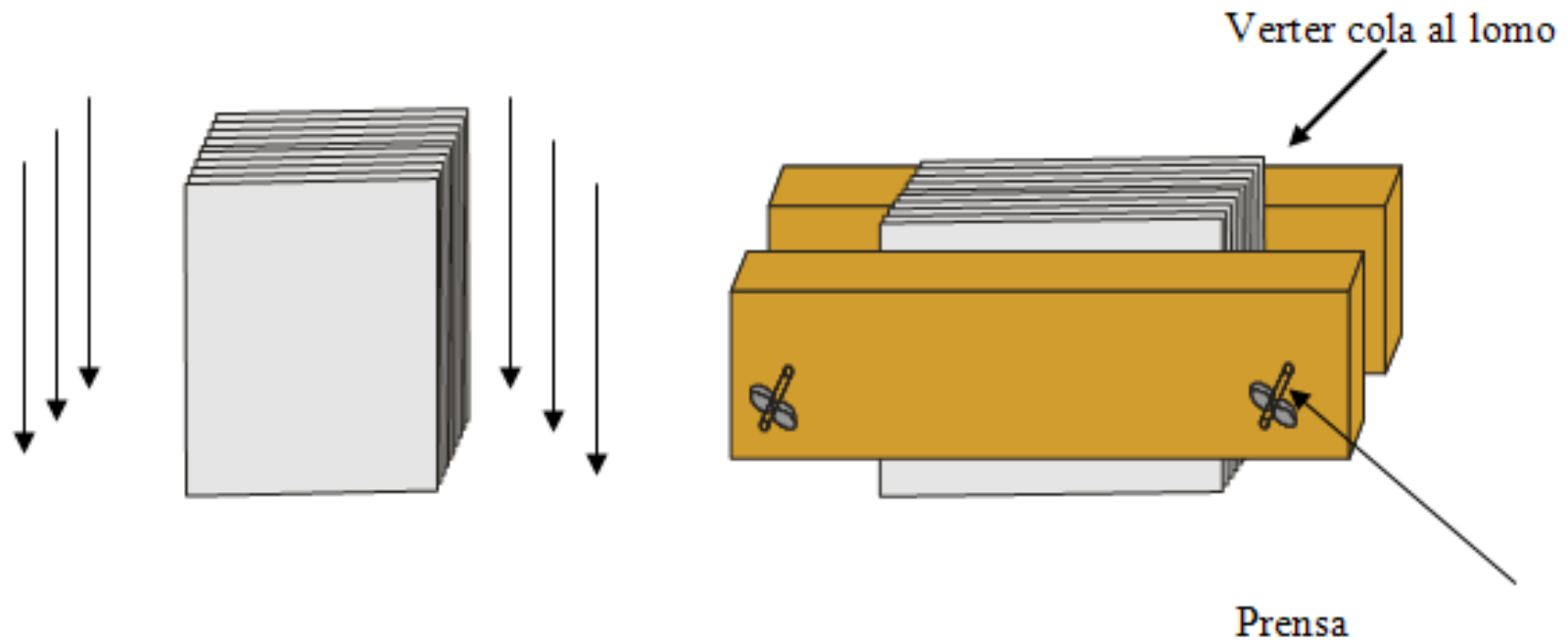

PASO N° 3

Colocar la cubierta de cartulina al volumen y refilar.

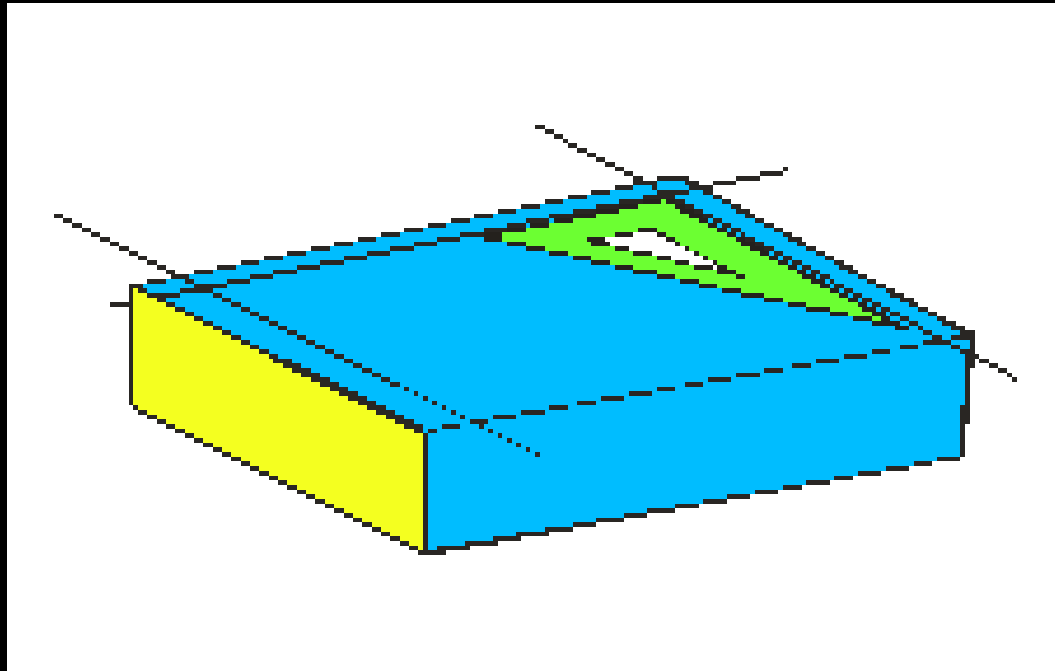

Se pueden realizar otras variaciones de esta forma de encuadernar. Por ejemplo se puede hacer un cuaderno de trabajo de tamaño A-5. Para ello doblaremos unas 30 hojas de papel A-4 por la mitad en sentido horizontal, el procedimiento es el ya conocido. También se pueden hacer libretas de apuntes y/o anotaciones de diferentes tamaños, pero ya no con cubierta de cartulina, sino de cartón que lo veremos en las lecciones del empaste en la encuadernación.

Encuadernación cosida

- Es la técnica por la cual se unen las hojas de un texto o volumen, empleando el cosido manual o por máquina. En esta oportunidad sólo trataremos el cosido a mano.
Existen tres técnicas de cosido más conocidas. En esta lección trataremos la más sencilla y que se puede aplicar incluso para remplazar al grapado.
- **COSIDO PUNTILLADO.**- También llamado tipo tesis porque se aplica para el encuadernado y empaste de las tesis. En seguida el procedimiento.

PASO N° 1

El conjunto de hojas sueltas se prensan y se encola. Luego de secada la cola, se saca de la prensa y se mide, marca y procede a hacer los agujeros por donde se realizará el cosido.

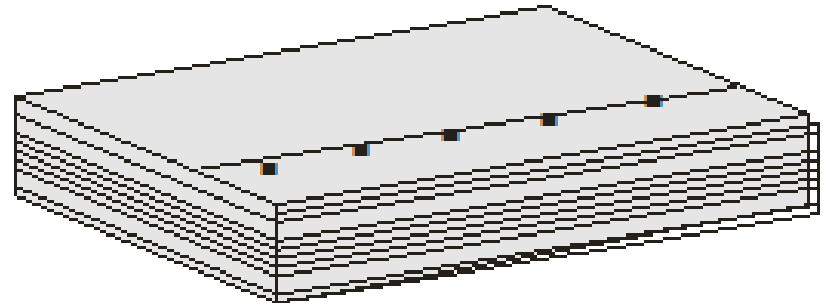
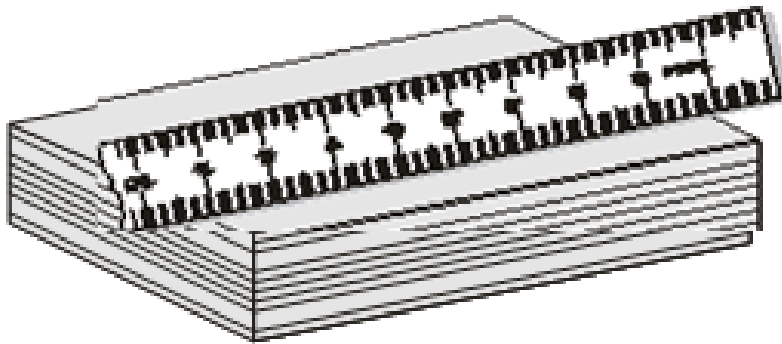

PASO N° 2

Con una lezna y martillo procedemos a perforar las hojas siguiendo una línea de 0.5 cm. de margen del filo del lado de las hojas encoladas. Si observan el dibujo son cinco perforaciones, si el volumen fuera de un tamaño mayor al de un A-4 se perforan siete y así, es decir, que siempre debe ser un número impar de perforaciones para que pueda realizarse esta técnica de cosido.

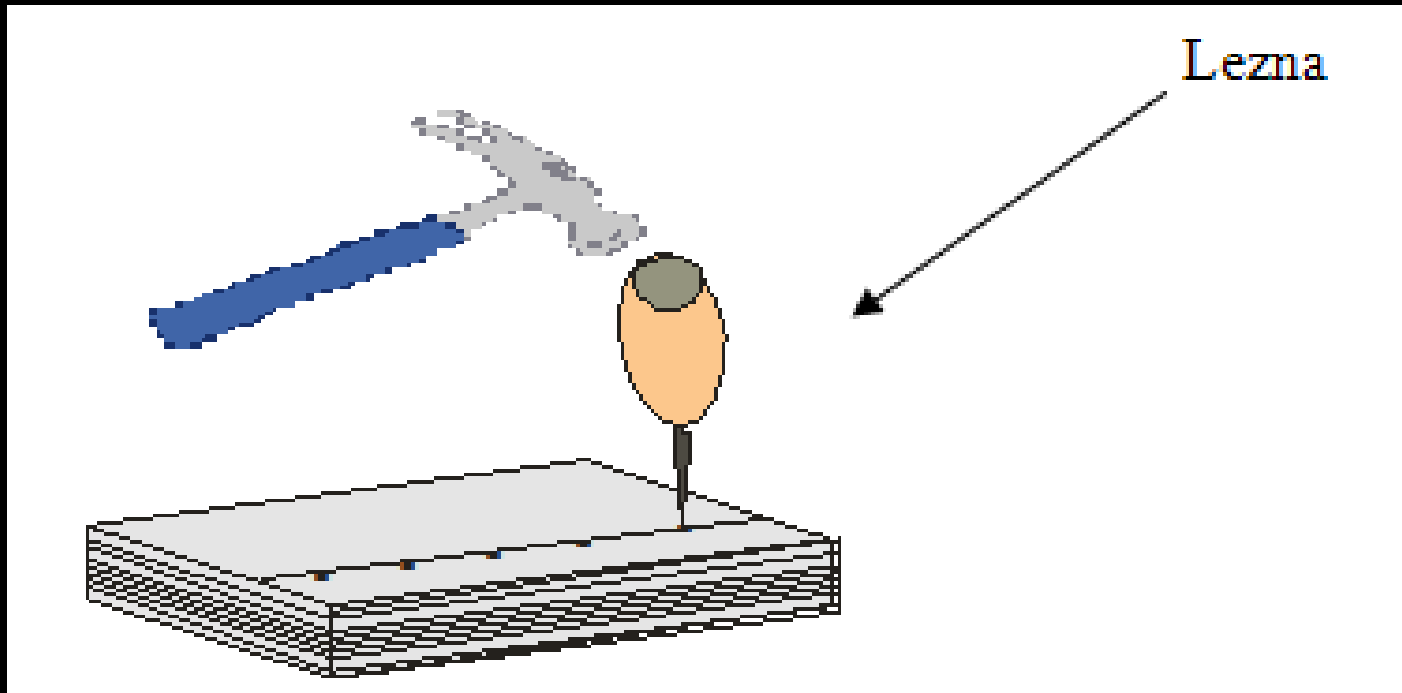

PASO N° 3

Cortar una hebra de hilo pavilo y parafinar (pasar con parafina) el hilo. Enhebrar una aguja capotera o de zapatero.



Parafinado del hilo

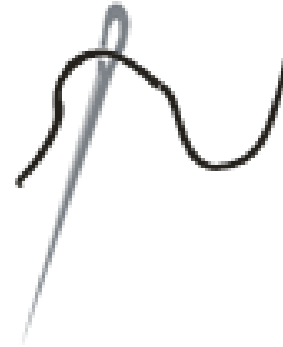

Enhebrado de la aguja

PASO N° 4

Proceder a cocer el volumen, ingresando la aguja por el segundo agujero ya sea del lado superior o inferior seguir hacia el otro extremo pasando la aguja de un lado al otro.

Luego regresar yendo hacia el punto de partida y por último realizar el nudo especial y cortar el hilo sobrante.

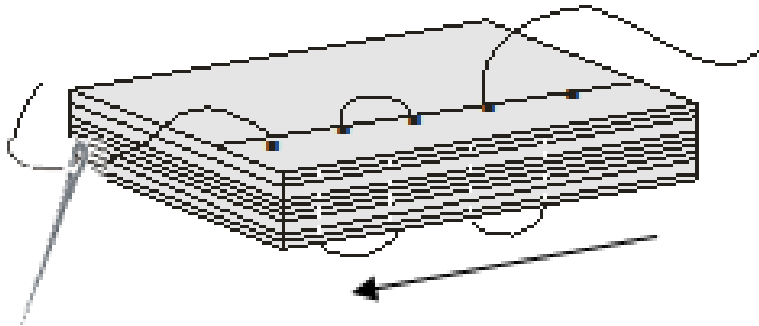

Cosido de ida

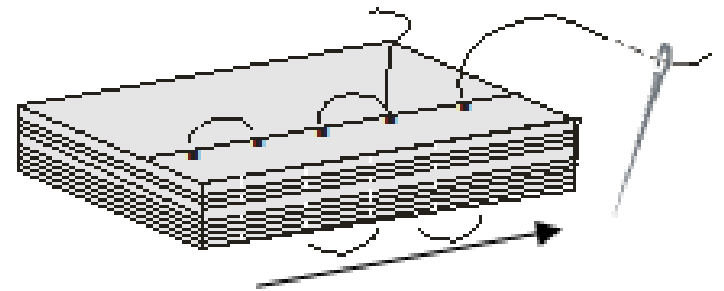

Cosido de regreso

PASO N° 5

Al salir la aguja por el último agujero, se procede a anudar, pero este es un nudo especial el cual nos permite realizarlo sin ayuda y lograr que no se afloje el cosido o las puntadas anteriores.

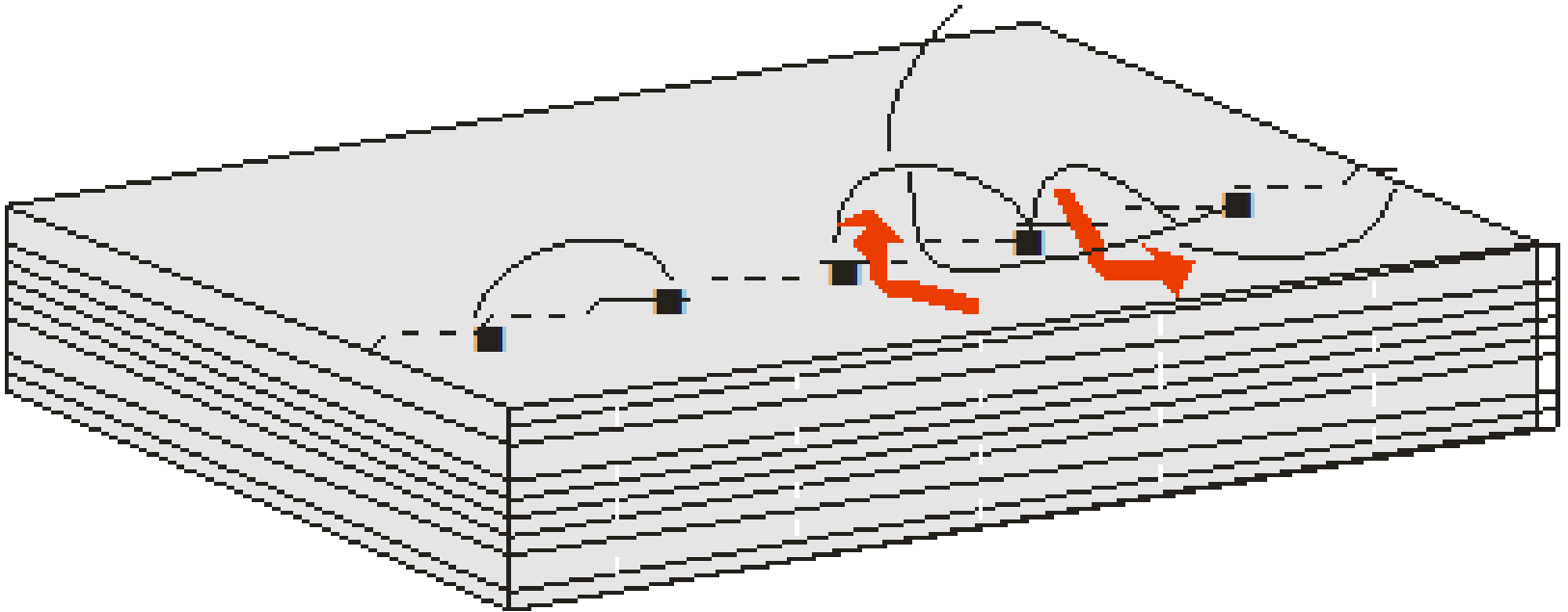

PASO N° 6

Después de hacer el nudo anterior se hace otro nudo normal. Luego se coloca una tira de papel de 120 grs. de 1 cm. de ancho y del largo del volumen, sobre las puntadas en ambas caras del libro.

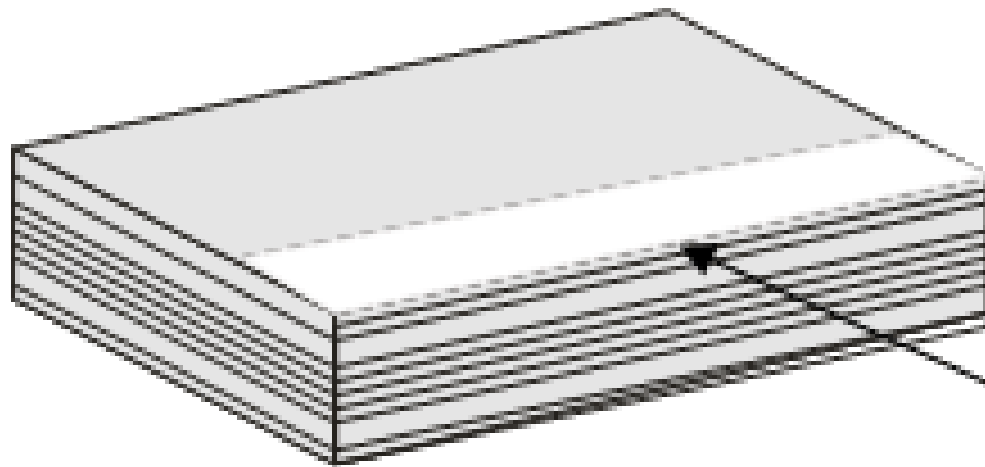

TIRA DE PAPEL

PASO N° 7

Por último se procede a refilar los tres lados del volumen y quedará listo para confeccionar su empaste que veremos en la lección de empastado.

Cosido a La greca

- Es otra técnica de cosido pero aplicable sólo a libros que están formados por cuadernillos de hojas dobladas. Por ejemplo de un pliego de hoja A-1 se imprimen ocho hojas es decir 16 páginas, que al realizar el doblado correspondiente quedará transformado en un cuadernillo de ocho hojas A-4. El conjunto de estos cuadernillos formaran el volumen del libro y para ello procederemos a coser con la técnica del cosido a la greca.

PASO N° 1

Emparejar los cuadernillos por el lado del dobléz, colocar en la prensa manual con un pequeño saliente del lomo, sobre el borde de la prensa, medir, marcar y serruchar.

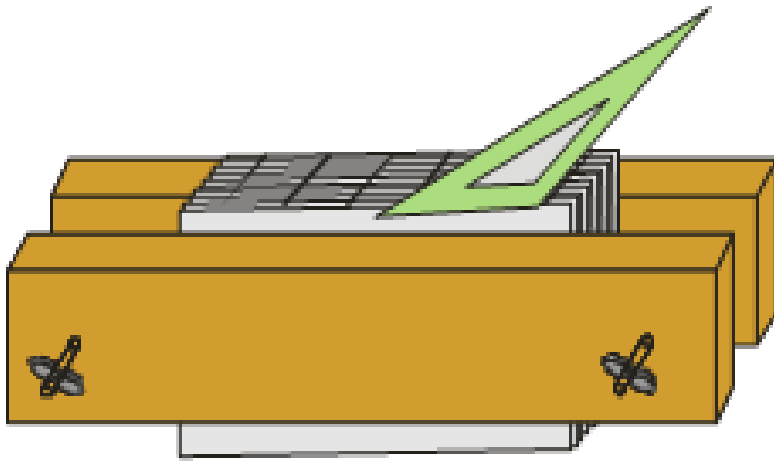

Medir y marcar

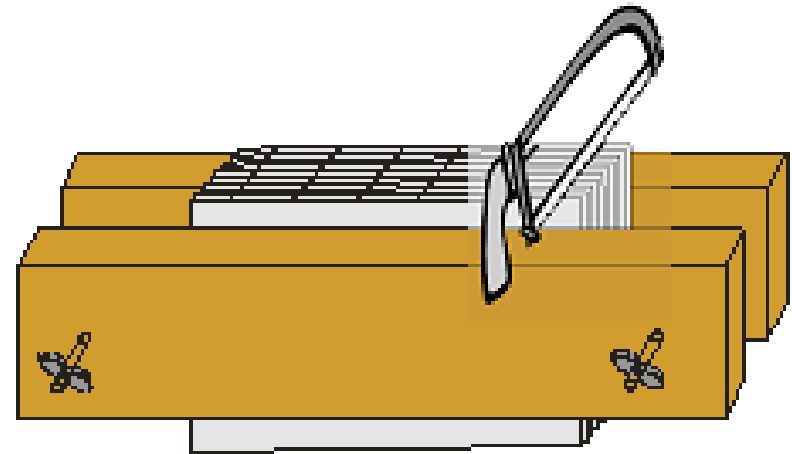

serruchar

A diferencia del cosido puntillado, en este caso las puntadas son pares (cuatro, seis, ocho. etc.)

PASO N° 2

Enhebrar la aguja con el hilo previamente parafinado, coser el primer cuadernillo que viene a ser el último del volumen o libro (se empieza por el último

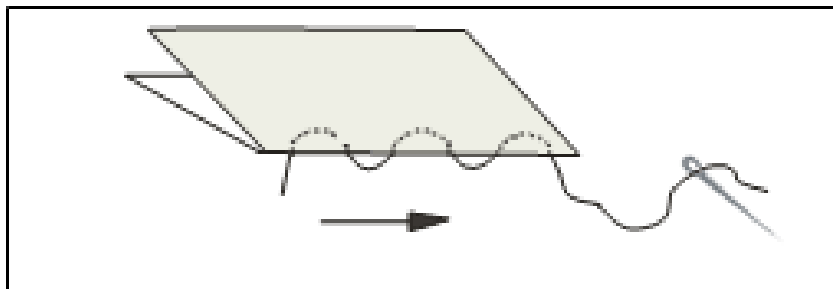
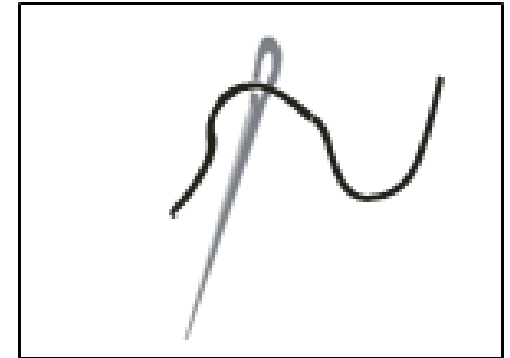
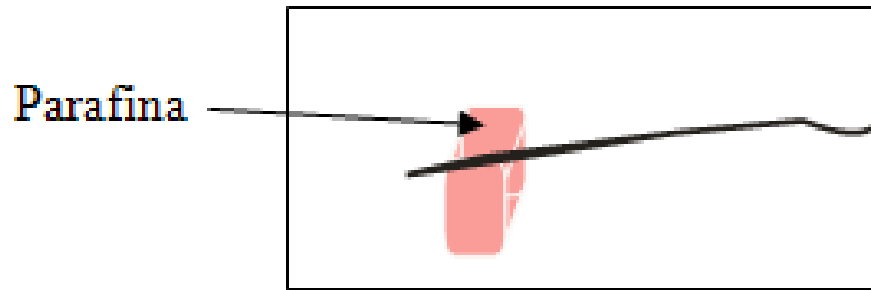

Cosido del 1° cuadernillo

PASO N° 3

Coser el siguiente cuadernillo del mismo modo que el anterior pero con la diferencia que se debe cruzar con el hilo del primer cuadernillo en las puntadas que van por fuera del cuadernillo y al final hacer un nudo doble con la hebra dejada del cuadernillo anterior.

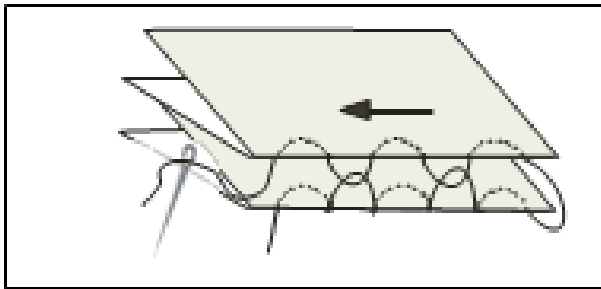

Cosido del 2° cuadernillo

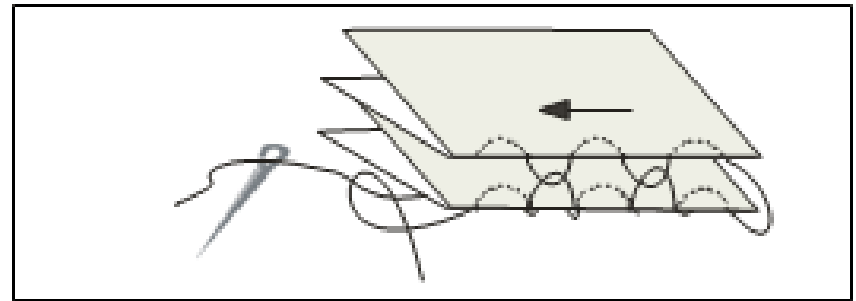

Hacer doble nudo

PASO N° 4

Coser el tercer cuadernillo igual al primero es decir sin cruzar las puntadas de afuera con el cuadernillo anterior, pero al terminar el cosido del cuadernillo se debe hacer una lazada con el cuadernillo anterior

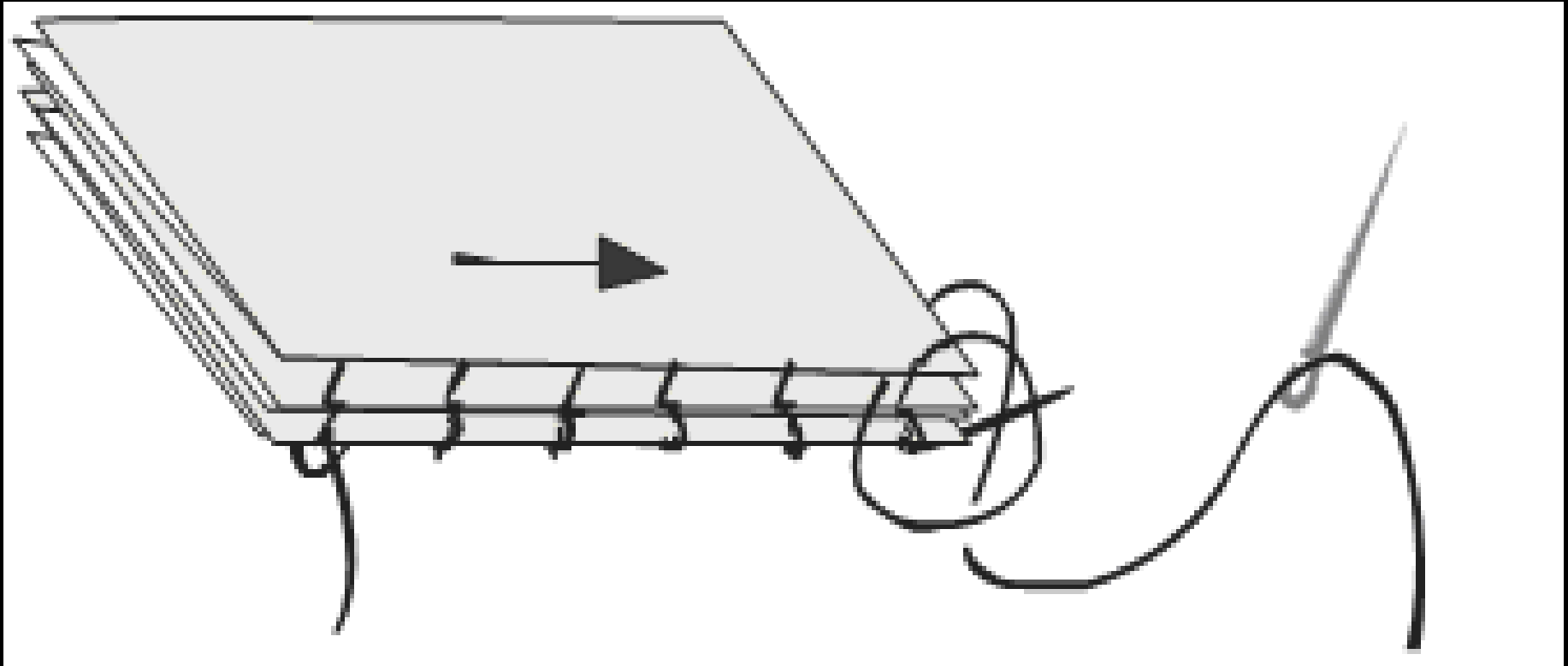

PASO N° 5

Continuar cosiendo los demás cuadernillos sin olvidarse que los cuadernillos pares se cruzan las puntadas exteriores con los cuadernillos impares a partir del segundo (2º con 1º, 4º con 3º, etc.). Además a partir del tercer cuadernillo se debe hacer una lazada al final del cosido del cuadernillo con el inmediato inferior.

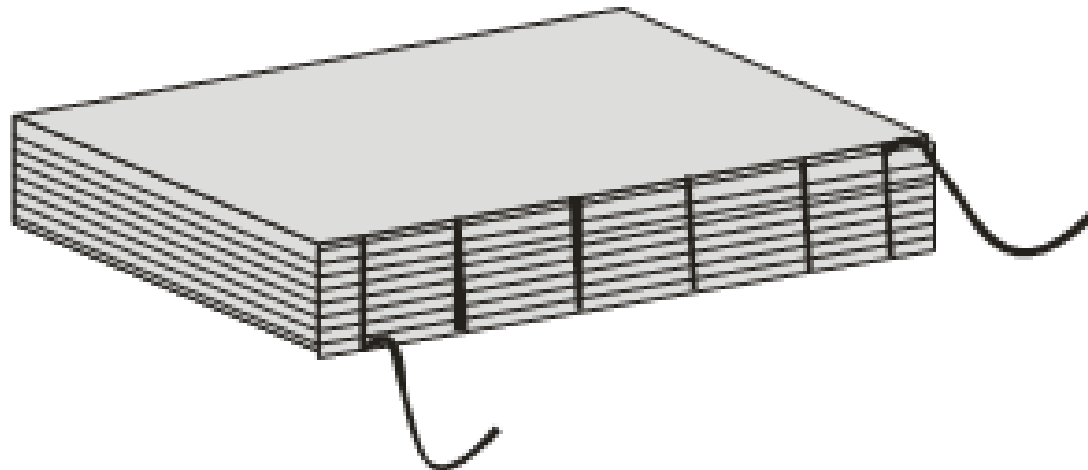

Cosido a la Greca de un volumen

Encuadernación japonesa

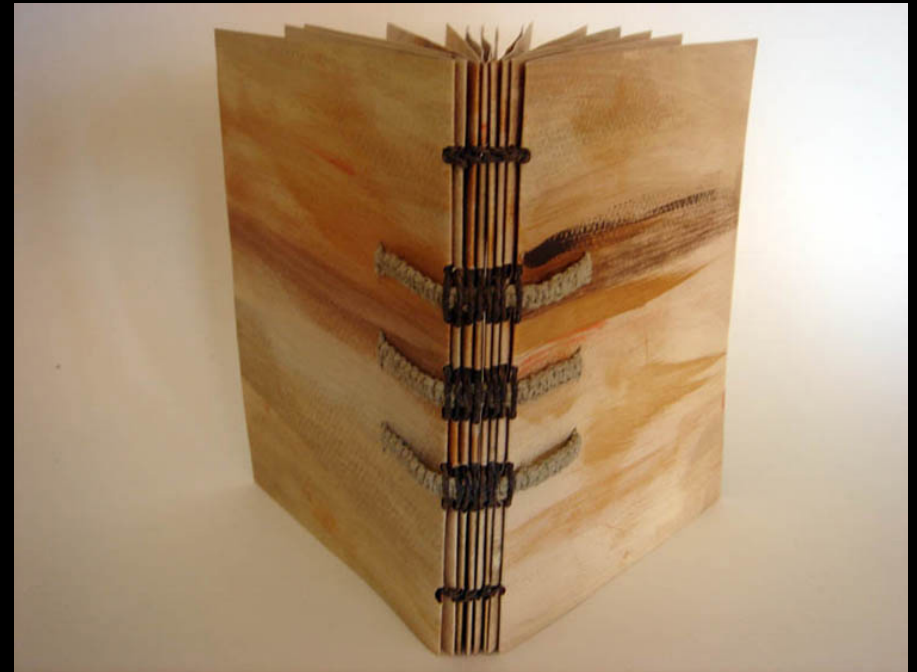

Grapado a caballete, tipo revista :

Recomendado para trabajos con un máximo de ochenta páginas. Puede llevar cubiertas en otro gramaje de papel. Es un sistema de encuadernar económico con aspecto profesional. Nuestro exclusivo sistema de prensado de lomo cuadrado hace que el cuadernillo no se abra como suele suceder. Y por supuesto, desbarbamos a sangre.

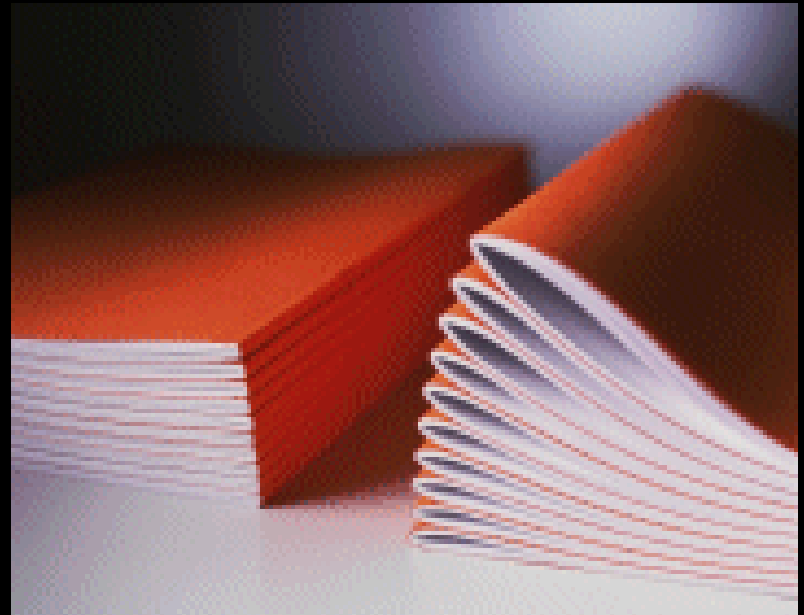
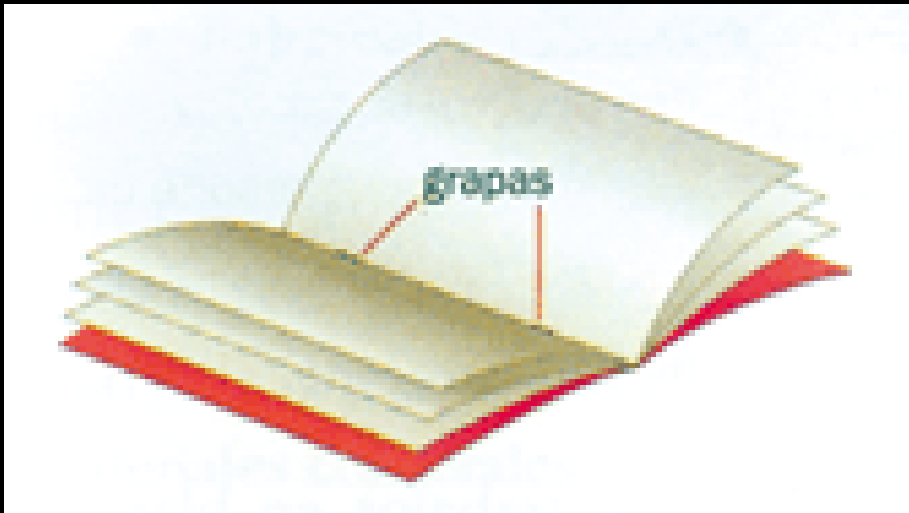

Doble espiral o Wir-o :

Recomendado para trabajos que requieran un fácil girado de la página, como por ejemplo catálogos de productos o presentaciones. Pueden encuadernarse más de cuatrocientas páginas. No requiere el diseño de portadas si se utiliza en la tapa plástico transparente. No es recomendable para tirajes muy elevados por su coste. Para un aspecto altamente profesional, realizamos los taladros de los agujeros con troquel cuadrado frente al más habitual redondo. Pude llevar índices troquelados.

